

Szczegół "A"
 skala 1:20

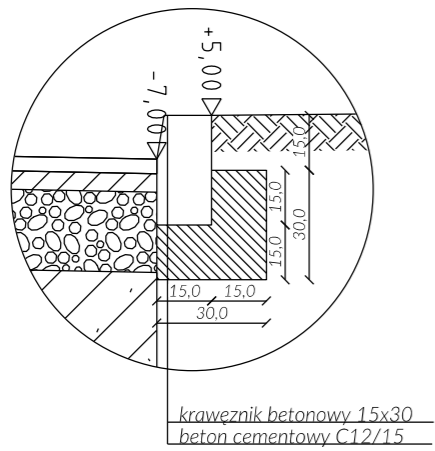

Szczegół "B"
 skala 1:20

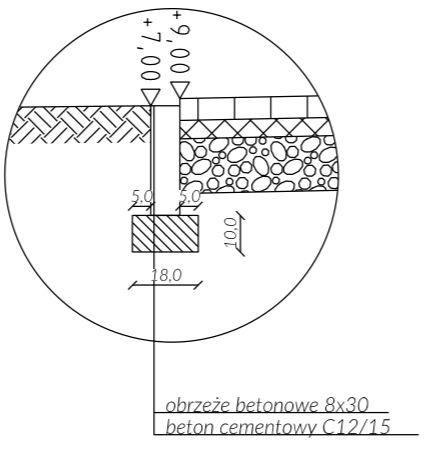

Szczegół "C"
 skala 1:20

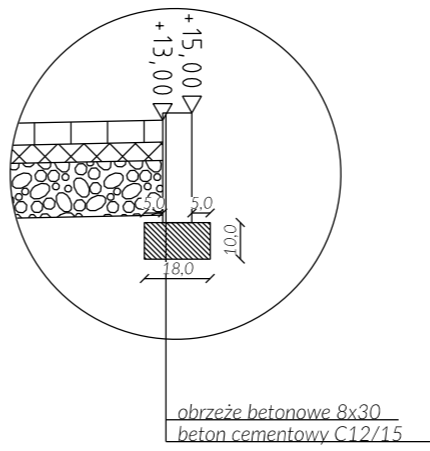

Zakład Budownictwa Inżynieryjnego Karol Szymański 18-300 Zambrów, Aleja Wojska Polskiego 27A lok. 100			
INWESTOR			
Burmistrz Miasta Wysokie Mazowieckie 18-200 Wysokie Mazowieckie, Ludowa 15			
Objekt: Budowa ulicy Popiełuszki wraz z budową i przebudową infrastruktury technicznej w Wysokiem Mazowieckiem			
Stadium: Projekt Budowlany		Branża: Drogowa	
Nr rysunku: 4.1	Skala: 1:50	Nazwa rysunku: Przekroje normalne	Data: 21.10.2020
Opracował:	Specjalność:	Nr uprawnień:	Podpis:
Projektant: mgr inż. Karol Szymański	drogowa	PDL/0123/PBD/17	
Asystent projektanta: mgr inż. Marcin Macko	drogowa		
Asystent projektanta: mgr inż. Krzysztof Sosnowski	drogowa		
Sprawdzający: mgr inż. Maciej Szymański	drogowa	PDL/0030/PBD/18	